

## Vacumeermachines

### Vacumeermachine 60 m<sup>3</sup>/u, seallengte 650 mm, label printer, verrijdbaar

ARTIKEL \_\_\_\_\_

MODEL \_\_\_\_\_

NAAM \_\_\_\_\_

SIS \_\_\_\_\_

AIA \_\_\_\_\_



600054 (EVP65FNXT)

Vacumeermachine 60 m<sup>3</sup>/u  
2 sealbalken 650 mm  
label printer  
400V-50hz-3

### Omschrijving

#### Product Nr.

Vloermodel vacumeer machine met twee sealbalken van 650 mm en een op het front ingebouwde HACCP label printer. De vacuümpomp heeft een capaciteit van 60 m<sup>3</sup>/u. Vacumeerkamer van 611x670x250 mm, uitgevoerd met afgeronde hoeken. Vlak bedieningspaneel op het front, met tiptoetsen en digitaal display. De display geeft proces informatie voor iedere cyclus, met keuze uit categorie en sub-categorie van het product. Mogelijkheid voor het printen van o.a. de productnaam, verpakkingsdatum, uiterste houdbaarheid datum. 8 instelbare programma's waarvan 1 voor extern vacumeren. 2 programma's voor service toepassing. Microprocessor besturing voor de automatische vacuümpomp en de sealtijd. Elektronische "soft-air" luchttoevoer voor herbeluchting van de vacumeerkamer. Storingssignalering voor fouten in het verpakkingsproces en voor elektronische fouten. Roestvrijstalen omkasting en vacumeerkamer met een bol transparant kunststof deksel. Elektra kabel zonder stekker. Verrijdbaar met 2 vaste wielen en 2 geremde zwenkwielen.

### Uitvoering

- Vrijstaand apparaat gemonteerd op 4 wielen.
- Vacumeringsgegevens op de verpakking: de HACCP printer produceert vacuum certificatie labels voor bevestiging op individuele verpakkingen voor correcte opslaggegevens.
- Geavanceerd gebruiksvriendelijk bedieningspaneel, in 5 talen beschikbaar, waarmee de parameters voor de 10 cycli en voor het technisch onderhoud eenvoudig ingesteld kunnen worden.
- Het LCD display geeft gedetailleerde verpakkingsproces informatie voor iedere cyclus.
- Het verpakkingsapparaat sealt automatisch het product overeenkomstig de voorgestelde of ingestelde waarden wanneer de verpakkingscyclus is ingesteld door selectie van product categorie en sub categorie.
- Puls functie voor eenvoudige programmering van de cyclus, selectie van vooringestelde functies en parameters.
- Geavanceerde extra functies: extern vacuum, soft air, conditie programma, auto seal programma en sealen.
- Controle programma via het display geeft een voorlopige diagnose van het apparaat voor het detecteren van technische fouten voor aanvang van het gebruik.
- Functie voor geleidelijke luchtinlaat, voor gecontroleerd toevoeren van de lucht in de kamer.
- Het vacumeringsapparaat kan optioneel uitgevoerd worden met een adapter, waardoor vacumering kan plaatsvinden in een externe container, door het verbinden van de aansluiting van de externe container met het aanzuigventiel van het vacumeringsapparaat.

### Constructie

- Eenvoudig onderhoud (vervanging van de olie en de schokdemper) kan gemakkelijk uitgevoerd worden zonder demontage van de kamer.
- Vloeistof of olie residues kunnen verwijderd worden uit de pomp tank door middel van het CP-conditie programma (aanbevolen na lange periodes van stilstand).
- Volledig van roestvrijstaal AISI304.
- Model voorzien van een bolvormig transparant plexiglas deksel.
- Vacumeerkamer met afgeronde hoeken.

Goedkeuring: \_\_\_\_\_

Front aanzicht

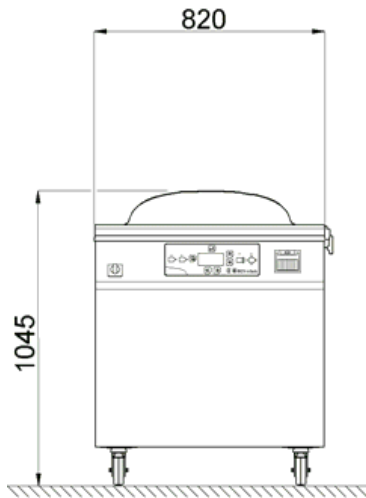

Zij aanzicht

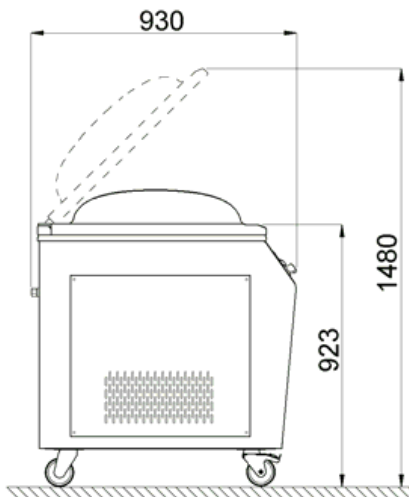

EI = Elektrische aansluiting

Other

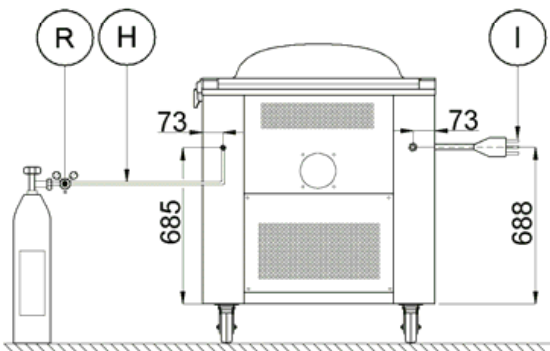

#### Elektra

<b>Voltage</b>	
600054 (EVP65FNXT)	380 V/3 ph/50 Hz
<b>Elektrisch max. vermogen</b>	2.5 kW
<b>Stekker type</b>	Kabel zonder stekker

#### Algemene gegevens

<b>Pomp</b>	60 m <sup>3</sup> /h
<b>Externe afmetingen, lengte</b>	820 mm
<b>Externe afmetingen, breedte</b>	930 mm
<b>Externe afmetingen, hoogte</b>	1050 mm
<b>Gewicht, netto (kg)</b>	251
<b>Afmetingen van de kamer (BxDxH)</b>	611x670x250 mm
<b>Aantal sealbalken</b>	2
<b>Lengte van de sealbalk</b>	650 mm